

Ficha Técnica

NATURCARE® Lite

Bata quirúrgica estéril estándar SMS

Marca comercial: Naturcare®

Distribuidor: BARNA IMPORT MEDICA, S.A. N° Licencia: 844-PS

Clasificación: Clase I estéril (Según RD 1591/2009)

Tipo: Bata quirúrgica de protección estándar según EN 13795, frente a microorganismos y fluidos.

CARACTERÍSTICAS:

- **CARACTERÍSTICAS DEL TEJIDO:**

- Tejido SMS de polipropileno de 35 g/m², color azul marino, repelente a fluidos bacterias.
- Tejido altamente transpirable, adaptable, ligero y muy resistente.
- Resistente al desgarro, perforación, torsión y abrasión.
- Completamente silencioso.
- Baja emisión de partículas y pelusa.

- **CARACTERÍSTICAS DEL PRODUCTO:**

- Costuras 100% termoselladas por ultrasonidos: (hombros, axilas/sisas y mangas) que aportan mayor protección y seguridad que las costuras cosidas tradicionales.
- Puños elásticos sintéticos color blanco.
- Cierre en el cuello mediante velcro de nylon color blanco.
- Envueltas en tejido SMS de 20 g/m² color azul.
- Cinturones exteriores con tarjeta de transferencia para garantizar la asepsia.
- Incorpora 2 toallitas absorbentes de spunlace color blanco de dimensiones 30 x 40 cm.
- Dimensiones de la bata plegada: 25 x 20 cm
- Estériles por óxido de etileno.
- No contiene látex, phalatos ni pvc.
- Presentación con sistema de triple embalaje para garantizar la asepsia durante el manipulado del producto en el área quirúrgica.

Ficha Técnica

• **DIMENSIONES DEL PRODUCTO:**

Talla	Dimensiones(Cm)											
	A	B	C	D	E	F	G	H	I	K	O	P
M	120	150	59	21.5	71	16	67	28.5	7.5	68	65	111
L	130	150	59	22	72	16	69	29	7.5	78	65	121
XI	145	160	61	22.5	73	16	73	29.5	7.5	91	65	135
XXL	165	160	61	23	73	16	74	30	7.5	111	65	156
Tolerancia	±2	±2	±1	±1	±2	±1	±2	±1	±0.5	±2	±2	±2

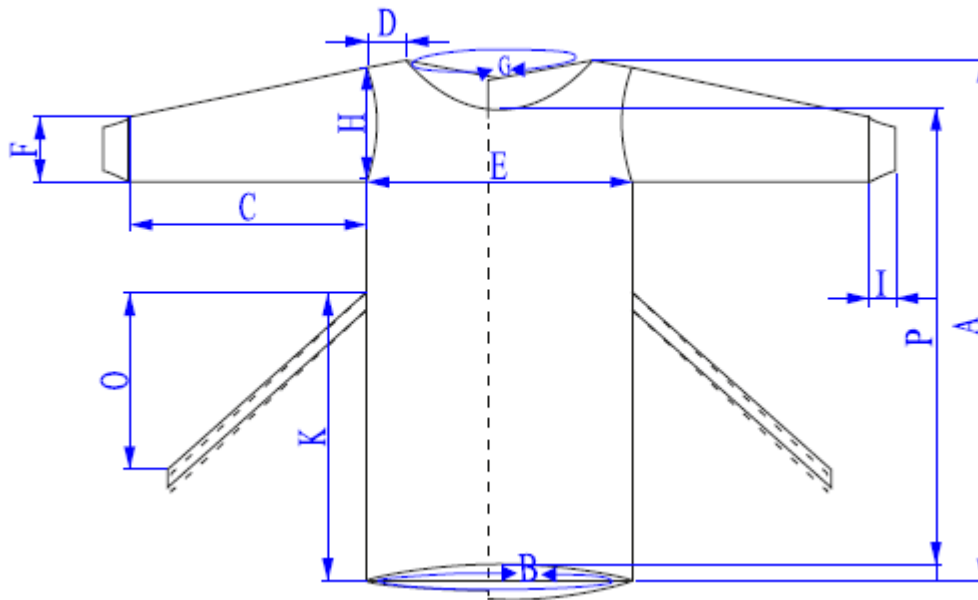

NORMATIVAS ESPECÍFICAS QUE CUMPLE EL PRODUCTO:

- **Normativa Europea EN 13795:** Paños, batas y trajes para aire limpio de utilización quirúrgica como productos sanitarios para pacientes, personal clínico y equipos. Requisitos generales para los fabricantes, procesadores y productos, métodos de ensayo, requisitos de funcionamiento y niveles de funcionamiento.
- **Normativa Europea EN 11135:** Esterilización de productos sanitarios por óxido de etileno.

Barna Import Medica, S.A. N.I.F. A-580001686 Registro Mercantil de Barcelona, Tomo 35490 Folio 105 Hoja B 64300

EMPRESA CERTIFICADA:



ISO 13485:2012



ISO 14001:2004



ISO 9001:2008

Ficha Técnica

PRESENTACIONES:

Presentación en bolsa individual PA/PE, con pestaña de apertura y doble etiqueta adhesiva extraíble de control de trazabilidad.

INFORMACIÓN LOGÍSTICA:

Talla	Presentación	Referencia	EAN 13 GTIN 13	Unidades Embalaje	EAN 14 GTIN 14
S	1 UI	564410	8423965644102	40 UI	18423965644109
M	1 UI	564411	8423965644119	40 UI	18423965644116
L	1 UI	564413	8423965644133	40 UI	18423965644130
XL	1 UI	564416	8423965644164	40 UI	18423965644161
XXL	1 UI	564419	8423965644195	40 UI	18423965644192

Talla	Largo	Ancho	Alto	Volumen	Peso	Unidades por palet
S	48,00 cm	40,00 cm	35,00 cm	0,067 m ³	6,30 kg	512 u
M	48,00 cm	40,00 cm	35,00 cm	0,067 m ³	6,45 kg	512 u
L	48,00 cm	40,00 cm	35,00 cm	0,067 m ³	6,58 kg	512 u
XL	48,00 cm	40,00 cm	35,00 cm	0,067 m ³	6,67 kg	512 u
XXL	48,00 cm	40,00 cm	35,00 cm	0,067 m ³	6,83 kg	512 u